

Bombas circulatoras de rotor húmedo para calefacción

# UPS Series 100 (50/60Hz)



Las bombas circuladoras UPS Serie 100 están diseñadas especialmente para sistemas de calefacción bitubo y monotubo y aptas para sistemas de refrigeración y aire acondicionado en su versión K.

### Selector de velocidad

Motor monofásico con 3 velocidades de funcionamiento que permite adecuarse a las necesidades específicas de la instalación en cada momento.

### Práctica

Disponible en 2 longitudes 130 y 180 mm y posibilidad de aumentar dicha longitud con los Kits Universal Grundfos. Forma sobre el cuerpo de la bomba para facilitar la sujeción de la conexión a la tubería.

Caja de conexiones accesible con conexiones de fácil manejo tipo "prensa".

## UPS Series 100

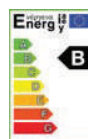

UPS 4 m / 5 m

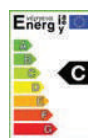

UPS 6 m



## CARACTERÍSTICAS/ CONSTRUCCIONES

- Eje y cojinetes radiales de cerámica.
- Cojinete de empuje en carbono.
- Soporte de cojinete en acero inoxidable
- Rotor y carcasa del rotor en acero inoxidable férnico
- Impulsor en material resistente a la corrosión.
- Carcasa de la bomba en fundición.
- Temperatura del líquido de +2°C a +110°C (version K: de -25°C a +95°C).
- Presión máxima del sistema 10 bar.
- Clase de aislamiento F (UPS 25-60: clase H).
- Grado de protección IP 42 o IP 44.
- Motor protegido contra partículas, no necesita protección externa.

• Performance range

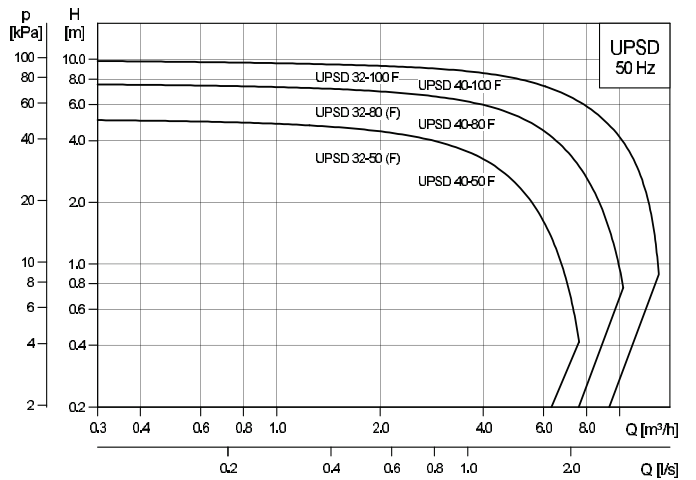
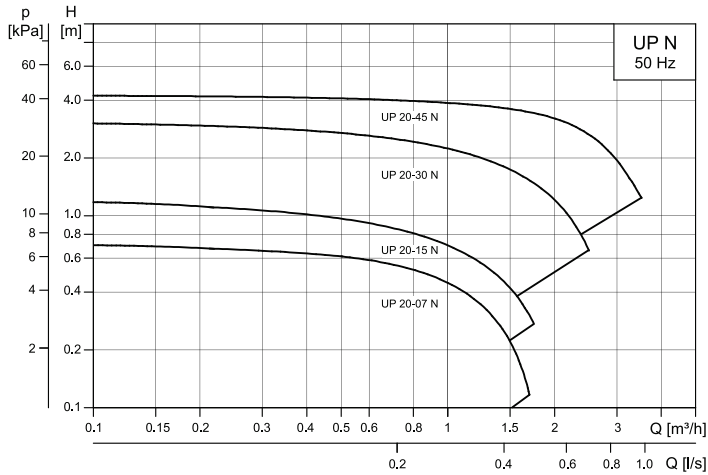
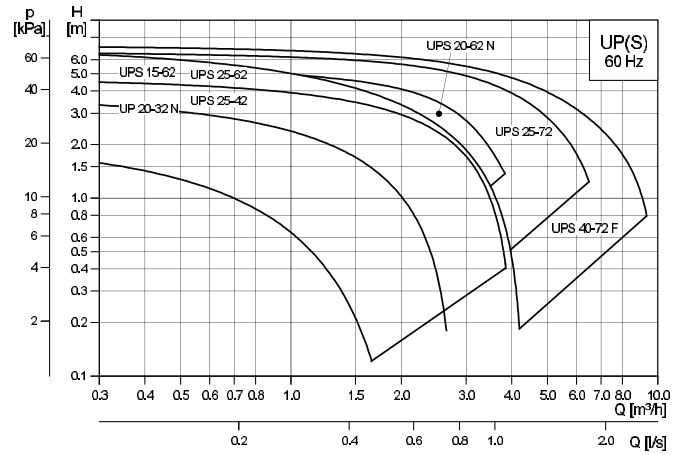
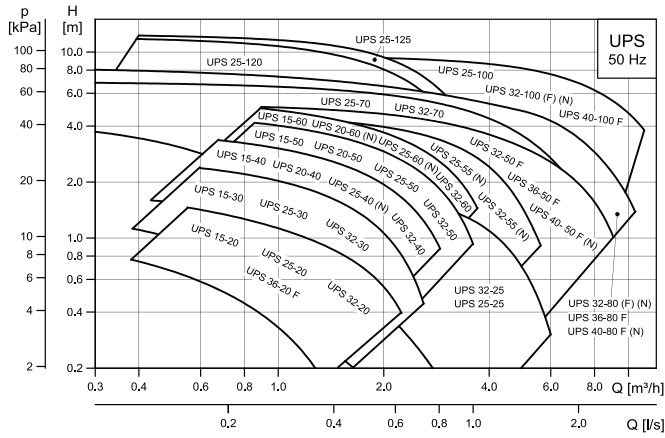



## UP20-30 N 150 - Grundfos (Sanitaria)

Código: G59643600

La bomba es del tipo de rotor encapsulado, es decir la bomba y el motor forman una unidad íntegra sin cierre y con sólo dos juntas para el sellado. Los cojinetes están lubricados por el líquido bombeado.

### Características:

- Eje y cojinetes radiales de cerámica.
- Cojinete axial de carbono.
- Camisa del rotor y placa soporte de acero inoxidable.
- Impulsor resistente a la corrosión, Compuesto, PES/PP.
- Cuerpo de bomba de Acero inoxidable.

El motor es un motor 1-fásico. No se requiere protección adicional de motor.

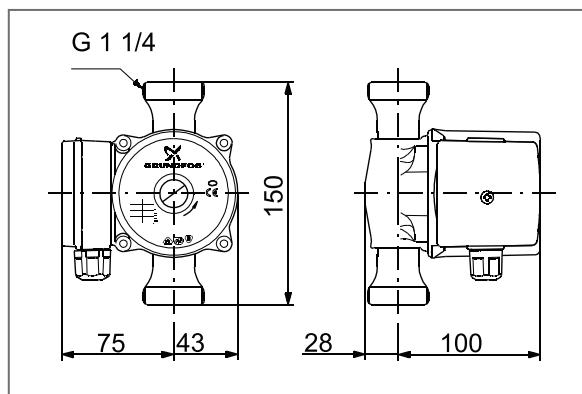
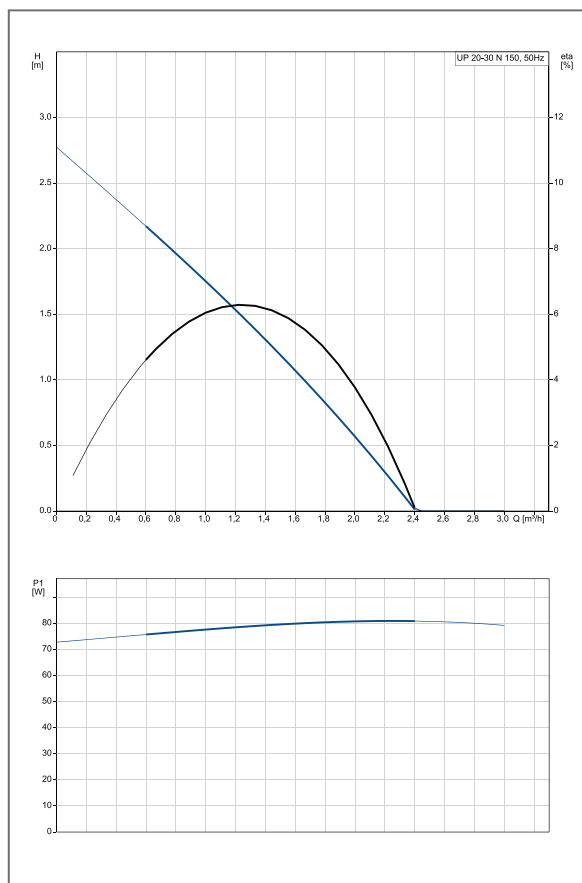

## Especificaciones Técnicas

Técnico	Valor
Nº de velocidad	1
Altura máxima	30 dm
Clase TF	110
Presión de trabajo máxima	10 bar
Homologaciones en placa	CE
Materiales	
Cuerpo hidráulico	Acero inoxidable DIN W.-Nr. 1.4301 / AISI 304
Impulsor	Compuesto, PES/PP
Instalación	
Amb. máx. con líquido a 80°C	80°C
Presión de trabajo máxima	10 bar
Diámetro de conexiones	G 1 1/4
Presión	PN 10
Distancia entre conexiones de aspiración y descarga	150 mm
Líquido	
Rango de temperatura del líquido	2 .. 110°C
Datos eléctricos	
Potencia de entrada en velocidad 3	90 W
Frecuencia de alimentación	50 Hz
Tensión nominal	1 x 240 V
Corriente en velocidad 3	0.34 A
Intensidad arranque máx.	0.43 A
Tamaño condensador - Funcionamiento	2 µF
Grado de protección (IEC 34-5)	44
Clase de aislamiento (IEC 85)	F
Protección del motor	Ninguno
Protección térmica	Impedance protected
Paneles control	
Posición caja de terminales	9H
Otros	
Peso neto	2.1 kg
Peso bruto	2.3 kg
Volumen	0.004 m³



## UP20-45 N 150 - Grundfos (Sanitaria)

Código: G95906472

La bomba es del tipo de rotor encapsulado, es decir la bomba y el motor forman una unidad íntegra sin cierre y con sólo dos juntas para el sellado. Los cojinetes están lubricados por el líquido bombeado.

### Características:

- Eje y cojinetes radiales de cerámica.
- Cojinete axial de carbono.
- Camisa del rotor y placa soporte de acero inoxidable.
- Impulsor resistente a la corrosión, Compuesto, PES/PP.
- Cuerpo de bomba de Acero inoxidable.

El motor es un motor 1-fásico. No se requiere protección adicional de motor.

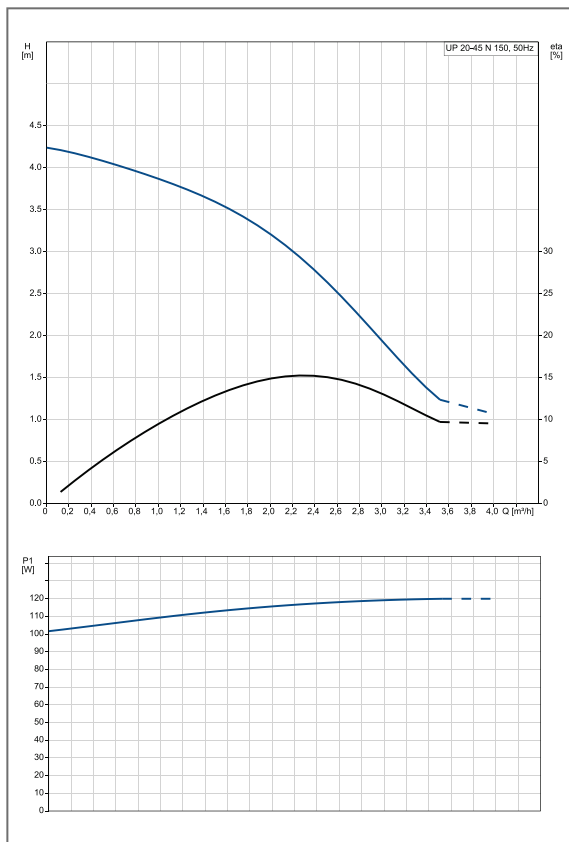

## Especificaciones Técnicas

Técnico	Valor
Nº de velocidad	1
Altura máxima	45 dm
Clase TF	110
Presión de trabajo máxima	10 bar
Materiales	
Cuerpo hidráulico	Acero inoxidable DIN W.-Nr. 1.4301 / AISI 304
Impulsor	Compuesto, PES/PP
Instalación	
Amb. máx. con líquido a 80°C	40°C
Presión de trabajo máxima	10 bar
Diámetro de conexiones	G 1 1/4
Presión	PN 10
Distancia entre conexiones de aspiración y descarga	150 mm
Líquido	
Rango de temperatura del líquido	2 .. 110°C
Datos eléctricos	
Potencia de entrada en velocidad 3	115 W
Frecuencia de alimentación	50 Hz
Tensión nominal	1 x 230 V
Corriente en velocidad 3	0.5 A
Tamaño condensador - Funcionamiento	2.5 µF
Grado de protección (IEC 34-5)	42
Clase de aislamiento (IEC 85)	F
Protección del motor	Contacto
Protección térmica	interior
Paneles control	
Posición caja de terminales	9H
Otros	
Peso bruto	3,6 kg.

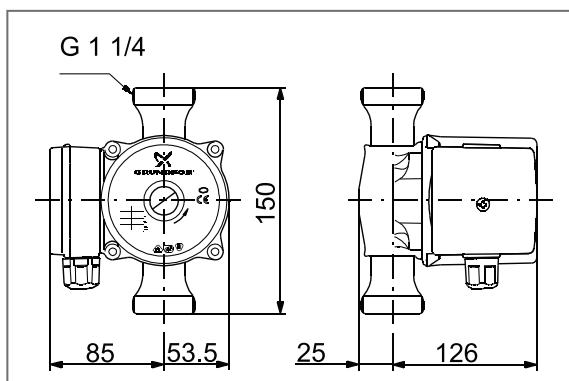



## UPS 25-60 N 180 - Grundfos (Sanitaria)

Código: G96913085

La bomba es del tipo de rotor encapsulado, es decir la bomba y el motor forman una unidad íntegra sin cierre y con sólo dos juntas para el sellado. Los cojinetes están lubricados por el líquido bombeado.

### Características:

- Eje y cojinetes radiales de cerámica.
- Cojinete axial de carbono.
- Camisa del rotor y placa soporte de acero inoxidable.
- Impulsor resistente a la corrosión, Compuesto, PES/PP.
- Cuerpo de bomba de Acero inoxidable.

El motor es un motor 1-fásico. No se requiere protección adicional de motor.

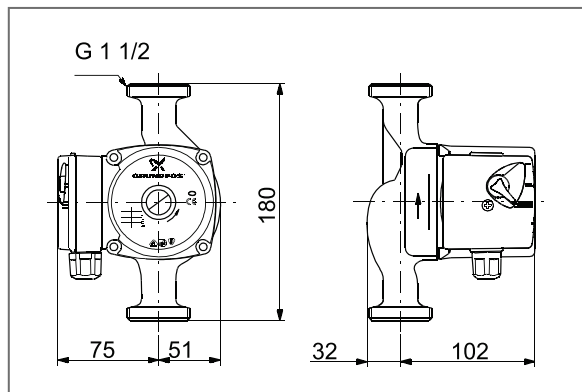
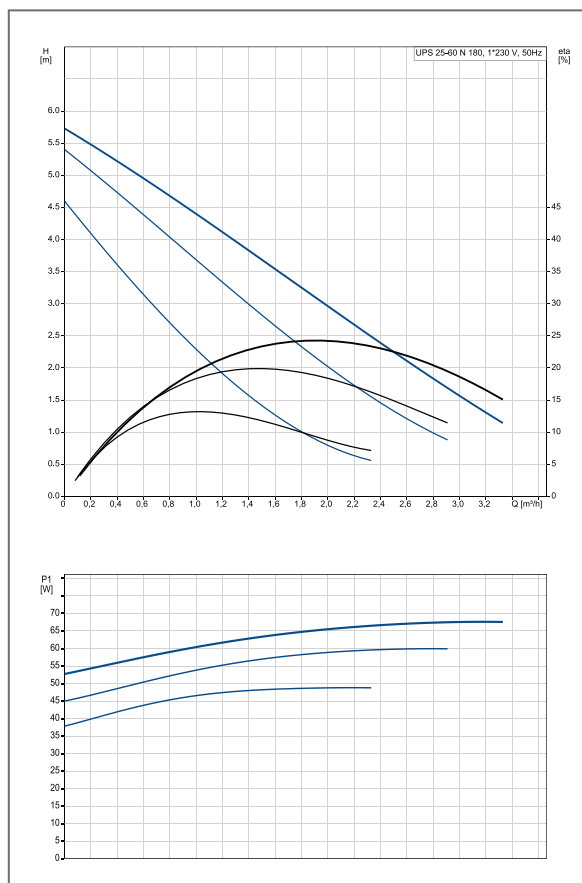

## Especificaciones Técnicas

Técnico	Valor
Nº de velocidad	1
Altura máxima	30 dm
Clase TF	110
Presión de trabajo máxima	10 bar
Homologaciones en placa	CE, VDE
Materiales	
Cuerpo hidráulico	Acero inoxidable DIN W.-Nr. 1.4301
Impulsor	Compuesto, PES/PP
Instalación	
Amb. máx. con líquido a 80°C	40°C
Presión de trabajo máxima	10 bar
Diámetro de conexiones	G 1 1/2
Presión	PN 10
Distancia entre conexiones de aspiración y descarga	180 mm
Líquido	
Rango de temperatura del líquido	2 .. 110°C
Datos eléctricos	
Potencia de entrada en velocidad 3	60 W
Frecuencia de alimentación	50 Hz
Tensión nominal	1 x 230 V
Corriente en velocidad 3	0.28 A
Intensidad arranque máx.	0.43 A
Tamaño condensador - Funcionamiento	2.5 µF
Grado de protección (IEC 34-5)	44
Clase de aislamiento (IEC 85)	F
Protección del motor	Ninguno
Protección térmica	Impedance protected
Paneles control	
Posición caja de terminales	9H
Otros	
Peso neto	2.9 kg
Peso bruto	3.1 kg
Volumen	0.004 m³



## UPS 32-80 N 180 - Grundfos (Sanitaria)

Código: G95906448

La bomba es del tipo de rotor encapsulado, es decir la bomba y el motor forman una unidad íntegra sin cierre y con sólo dos juntas para el sellado. Los cojinetes están lubricados por el líquido bombeado.

### Características:

- Eje y cojinetes radiales de cerámica.
- Cojinete axial de carbono.
- Camisa del rotor y placa soporte de acero inoxidable.
- Impulsor resistente a la corrosión, Compuesto, PES/PP.
- Cuerpo de bomba de Acero inoxidable.

El motor es un motor 1-fásico. No se requiere protección adicional de motor.

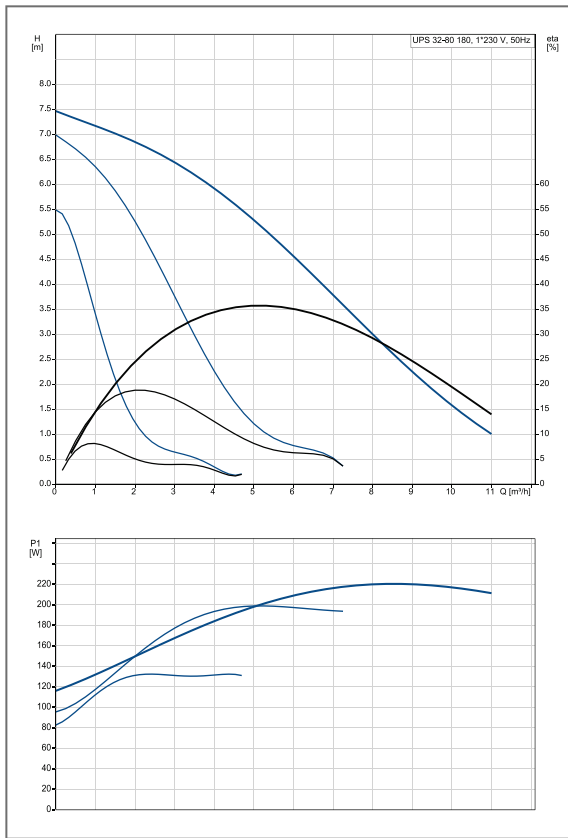

## Especificaciones Técnicas

Técnico	Valor
Nº de velocidad	1
Altura máxima	45 dm
Clase TF	110
Presión de trabajo máxima	10 bar
Materiales	
Cuerpo hidráulico	Acero inoxidable DIN W.-Nr. 1.4301 / AISI 304
Impulsor	Compuesto, PES/PP
Instalación	
Amb. máx. con líquido a 80°C	40°C
Presión de trabajo máxima	10 bar
Diámetro de conexiones	G 2
Presión	PN 10
Distancia entre conexiones de aspiración y descarga	180 mm
Líquido	
Rango de temperatura del líquido	2 .. 110°C
Datos eléctricos	
Potencia de entrada en velocidad 3	220 W
Frecuencia de alimentación	50 Hz
Tensión nominal	1 x 230 V
Corriente en velocidad 3	0.98 A
Tamaño condensador - Funcionamiento	4 µF
Grado de protección (IEC 34-5)	X2D
Clase de aislamiento (IEC 85)	F
Protección del motor	Contacto
Protección térmica	interior
Paneles control	
Posición caja de terminales	9H
Otros	
Peso bruto	5,2 kg.

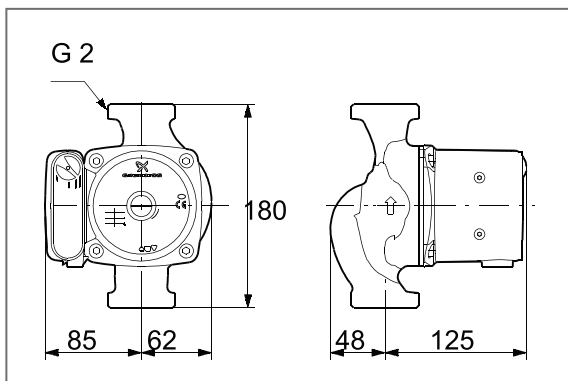



## UPS 32-100 N 180 - Grundfos (Sanitaria)

Código: G95906489

La bomba es del tipo de rotor encapsulado, es decir la bomba y el motor forman una unidad íntegra sin cierre y con sólo dos juntas para el sellado. Los cojinetes están lubricados por el líquido bombeado.

### Características:

- Eje y cojinetes radiales de cerámica.
- Cojinete axial de carbono.
- Camisa del rotor y placa soporte de acero inoxidable.
- Impulsor resistente a la corrosión, Compuesto, PES/PP.
- Cuerpo de bomba de Acero inoxidable.

El motor es un motor 1-fásico. No se requiere protección adicional de motor.

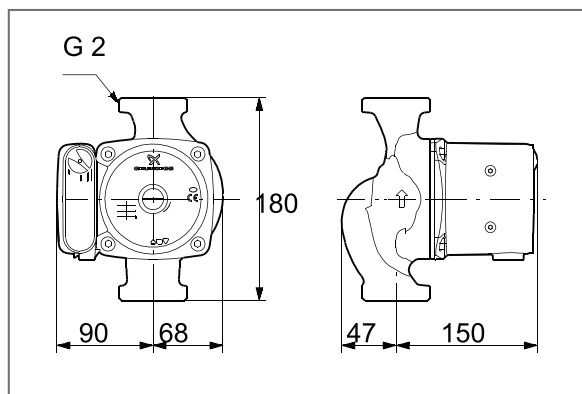
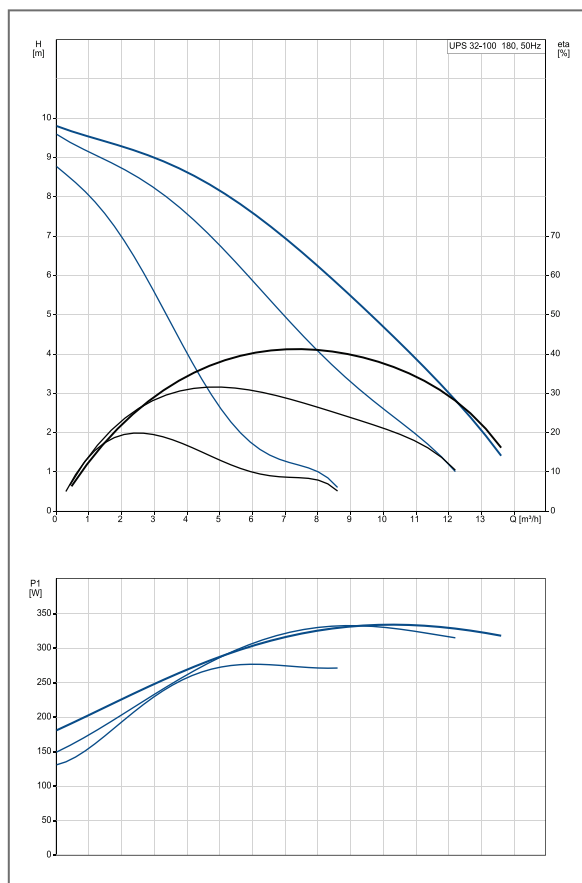

## Especificaciones Técnicas

Técnico	Valor
Nº de velocidad	1
Altura máxima	30 dm
Clase TF	110
Presión de trabajo máxima	10 bar
Homologaciones en placa	CE
Materiales	
Cuerpo hidráulico	Acero inoxidable DIN W.-Nr. 1.4301 / AISI 304
Impulsor	Compuesto, PES/PP
Instalación	
Amb. máx. con líquido a 80°C	40°C
Presión de trabajo máxima	10 bar
Diámetro de conexiones	G2
Presión	PN 10
Distancia entre conexiones de aspiración y descarga	180 mm
Líquido	
Rango de temperatura del líquido	2 .. 110°C
Datos eléctricos	
Potencia de entrada en velocidad 3	345W
Frecuencia de alimentación	50 Hz
Tensión nominal	1 x 230 V
Corriente en velocidad 3	1.52 A
Intensidad arranque máx.	0.43 A
Tamaño condensador - Funcionamiento	9.5 µF
Grado de protección (IEC 34-5)	X4D
Clase de aislamiento (IEC 85)	H
Protección del motor	Ninguno
Protección térmica	Impedance protected
Paneles control	
Posición caja de terminales	9H
Otros	
Peso neto	6.4 kg
Peso bruto	6.9 kg
Volumen	0.012 m³



## UPS40-80 N 250 - Grundfos (Sanitaria)

Código: G95906753

La bomba es del tipo de rotor encapsulado, es decir la bomba y el motor forman una unidad íntegra sin cierre y con sólo dos juntas para el sellado. Los cojinetes están lubricados por el líquido bombeado.

### Características:

- Eje y cojinetes radiales de cerámica.
- Cojinete axial de carbono.
- Camisa del rotor y placa soporte de acero inoxidable.
- Impulsor resistente a la corrosión, Compuesto, PES/PP.
- Cuerpo de bomba de Acero inoxidable.

El motor es un motor 1-fásico. No se requiere protección adicional de motor.

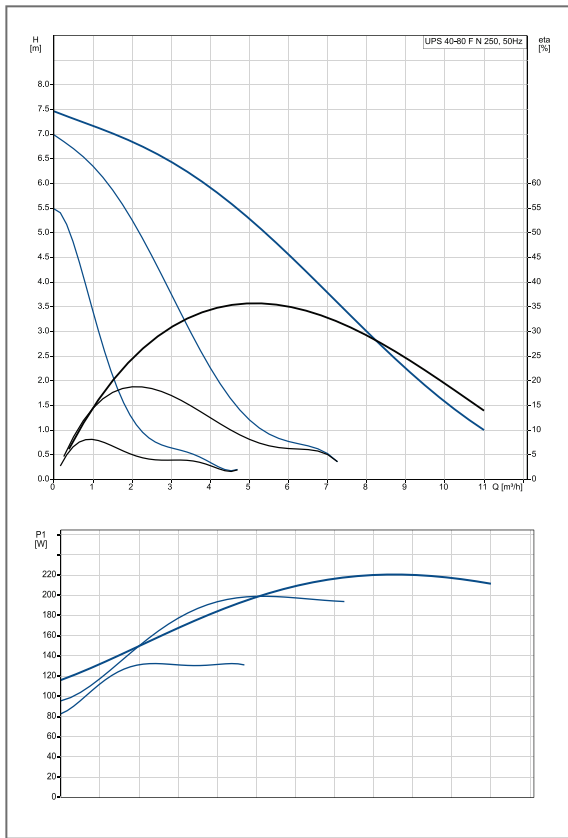

## Especificaciones Técnicas

Técnico	Valor
<b>Nº de velocidad</b>	1
<b>Altura máxima</b>	45 dm
<b>Clase TF</b>	110
<b>Presión de trabajo máxima</b>	10 bar
Materiales	
<b>Cuerpo hidráulico</b>	Acero inoxidable DIN W.-Nr. 1.4301 / AISI 304
<b>Impulsor</b>	Compuesto, PES/PP
Instalación	
<b>Amb. máx. con líquido a 80°C</b>	40°C
<b>Presión de trabajo máxima</b>	10 bar
<b>Diámetro de conexiones</b>	DN 40
<b>Presión</b>	PN 6 / PN 10
<b>Distancia entre conexiones de aspiración y descarga</b>	250 mm
Líquido	
<b>Rango de temperatura del líquido</b>	2 .. 110°C
Datos eléctricos	
<b>Potencia de entrada en velocidad 3</b>	220 W
<b>Frecuencia de alimentación</b>	50 Hz
<b>Tensión nominal</b>	1 x 230 V
<b>Corriente en velocidad 3</b>	0.98 A
<b>Tamaño condensador - Funcionamiento</b>	4 µF
<b>Grado de protección (IEC 34-5)</b>	X2D
<b>Clase de aislamiento (IEC 85)</b>	F
<b>Protección del motor</b>	Contacto
<b>Protección térmica</b>	interior
Paneles control	
<b>Posición caja de terminales</b>	9H
Otros	
<b>Peso bruto</b>	8,5 kg.

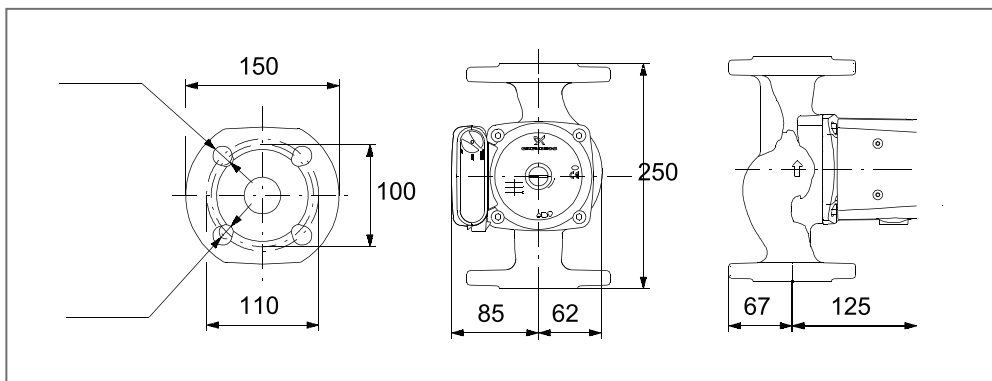



## UPS 15-60 130 - Grundfos

Código: G96281471

La bomba es del tipo de rotor encapsulado, es decir la bomba y el motor forman una unidad íntegra sin cierre y con sólo dos juntas para el sellado. Los cojinetes están lubricados por el líquido bombeado. La bomba tiene selector de velocidad.

### Características:

- Eje y cojinetes radiales de cerámica.
- Cojinete axial de carbono.
- Camisa del rotor y placa soporte de acero inoxidable.
- Impulsor resistente a la corrosión, Compuesto, PES/PP.
- Cuerpo de bomba de Fundición.

El motor es un motor 1-fásico. No se requiere protección adicional de motor.

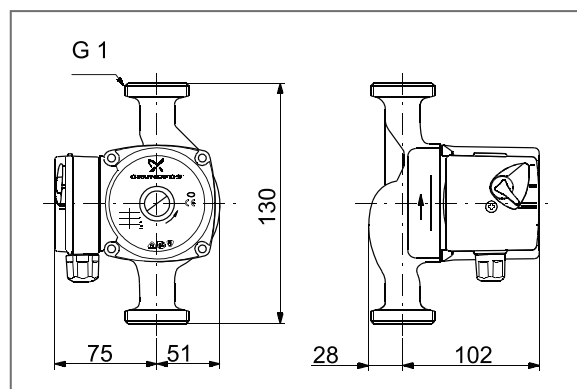
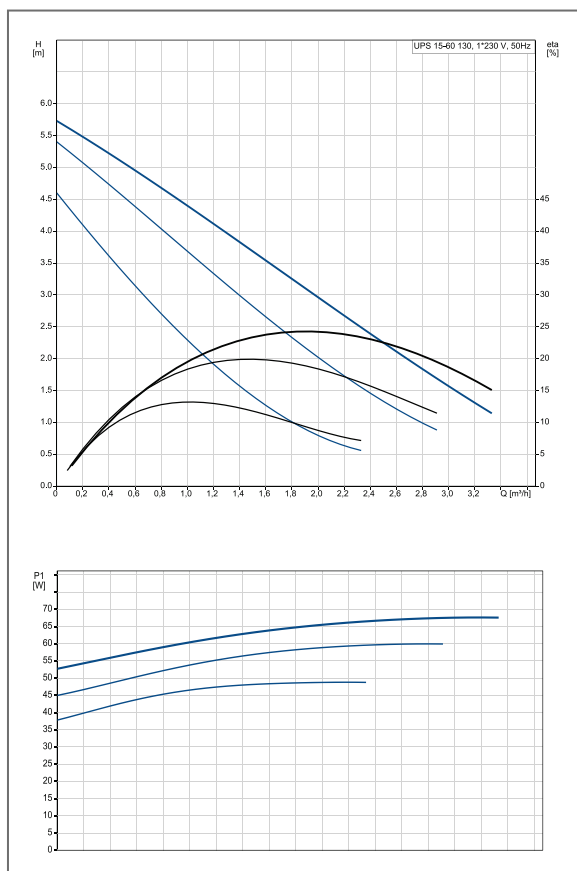

## Especificaciones Técnicas

Técnico	Valor
<b>Nº de velocidad</b>	3
<b>Altura máxima</b>	60 dm
<b>Clase TF</b>	110
<b>Presión de trabajo máxima</b>	10 bar
<b>Homologaciones en placa</b>	VDE,AAA
Materiales	
<b>Cuerpo hidráulico</b>	Fundición EN-JL1030 / ASTM 30 B
<b>Impulsor</b>	Compuesto, PES/PP
Instalación	
<b>Amb. máx. con líquido a 80°C</b>	40 °C
<b>Presión de trabajo máxima</b>	10 bar
<b>Diámetro de conexiones</b>	G 1
<b>Presión</b>	PN 10
<b>Distancia entre conexiones de aspiración y descarga</b>	130 mm
Líquido	
<b>Rango de temperatura del líquido</b>	2 .. 110°C
Datos eléctricos	
<b>Potencia de entrada en velocidad 1</b>	50 W
<b>Potencia de entrada en velocidad 2</b>	60 W
<b>Potencia de entrada en velocidad 3</b>	70 W
<b>Frecuencia de alimentación</b>	50 Hz
<b>Tensión nominal</b>	1 x 230 V
<b>Intensidad en velocidad 1</b>	0.22 A
<b>Intensidad en velocidad 2</b>	0.27 A
<b>Corriente en velocidad 3</b>	0.3 A
<b>Tamaño condensador - Funcionamiento</b>	2.5 µF
<b>Grado de protección (IEC 34-5)</b>	IP44
<b>Clase de aislamiento (IEC 85)</b>	F
<b>Protección del motor</b>	Ninguno
<b>Protección térmica</b>	Impedance protected
Paneles control	
<b>Posición caja de terminales</b>	9H
Otros	
<b>Peso neto</b>	2.3 kg
<b>Peso bruto</b>	2.5 kg
<b>Volumen</b>	0.004 m³
<b>Clasificación energética</b>	B



## UPS 25-40 180 - Grundfos

Código: G96281384

La bomba es del tipo de rotor encapsulado, es decir la bomba y el motor forman una unidad íntegra sin cierre y con sólo dos juntas para el sellado. Los cojinetes están lubricados por el líquido bombeado. La bomba tiene selector de velocidad.

### Características:

- Eje y cojinetes radiales de cerámica.
- Cojinete axial de carbono.
- Camisa del rotor y placa soporte de acero inoxidable.
- Impulsor resistente a la corrosión, Compuesto, PES/PP.
- Cuerpo de bomba de Fundición.

El motor es un motor 1-fásico. No se requiere protección adicional de motor.

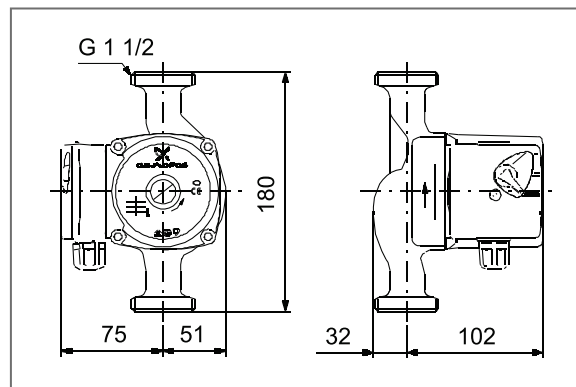
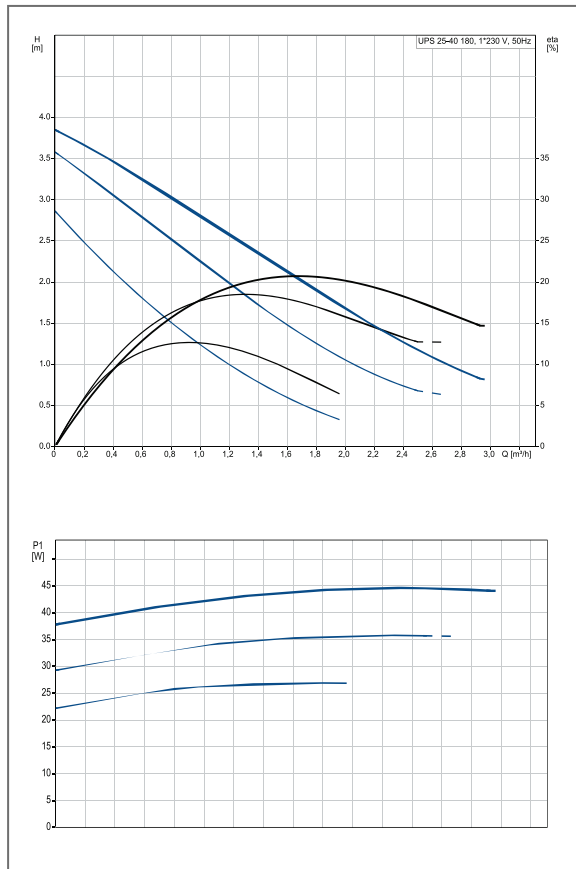

## Especificaciones Técnicas

Técnico	Valor
Nº de velocidad	3
Altura máxima	60 dm
Clase TF	110
Presión de trabajo máxima	10 bar
Homologaciones en placa	VDE,EAC
Materiales	
Cuerpo hidráulico	Fundición EN-JL1030 / ASTM 30 B
Impulsor	Compuesto, PES/PP
Instalación	
Amb. máx. con líquido a 80°C	40 °C
Presión de trabajo máxima	10 bar
Diámetro de conexiones	G 1 1/2
Presión	PN 10
Distancia entre conexiones de aspiración y descarga	180 mm
Líquido	
Rango de temperatura del líquido	2 .. 110°C
Datos eléctricos	
Potencia de entrada en velocidad 1	25 W
Potencia de entrada en velocidad 2	35 W
Potencia de entrada en velocidad 3	45 W
Frecuencia de alimentación	50 Hz
Tensión nominal	1 x 230 V
Intensidad en velocidad 1	0.12 A
Intensidad en velocidad 2	0.16 A
Corriente en velocidad 3	0.2 A
Tamaño condensador - Funcionamiento	1.5 µF
Grado de protección (IEC 34-5)	IP44
Clase de aislamiento (IEC 85)	F
Protección del motor	Ninguno
Protección térmica	Impedance protected
Paneles control	
Posición caja de terminales	9H
Otros	
Peso neto	2.6 kg
Peso bruto	2.8 kg
Volumen	0.004 m³



## UPS 25-50 130 - Grundfos

Código: G96281424

La bomba es del tipo de rotor encapsulado, es decir la bomba y el motor forman una unidad íntegra sin cierre y con sólo dos juntas para el sellado. Los cojinetes están lubricados por el líquido bombeado. La bomba tiene selector de velocidad.

### Características:

- Eje y cojinetes radiales de cerámica.
- Cojinete axial de carbono.
- Camisa del rotor y placa soporte de acero inoxidable.
- Impulsor resistente a la corrosión, Compuesto, PES/PP.
- Cuerpo de bomba de Fundición.

El motor es un motor 1-fásico. No se requiere protección adicional de motor.

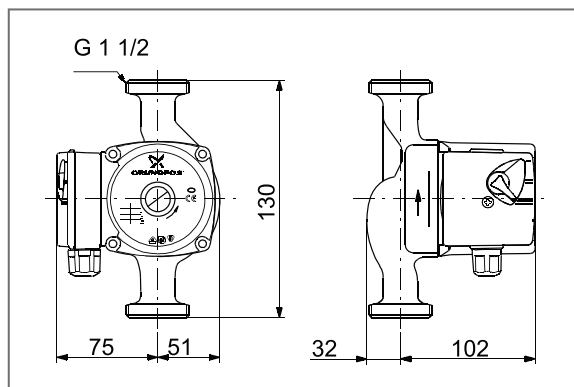
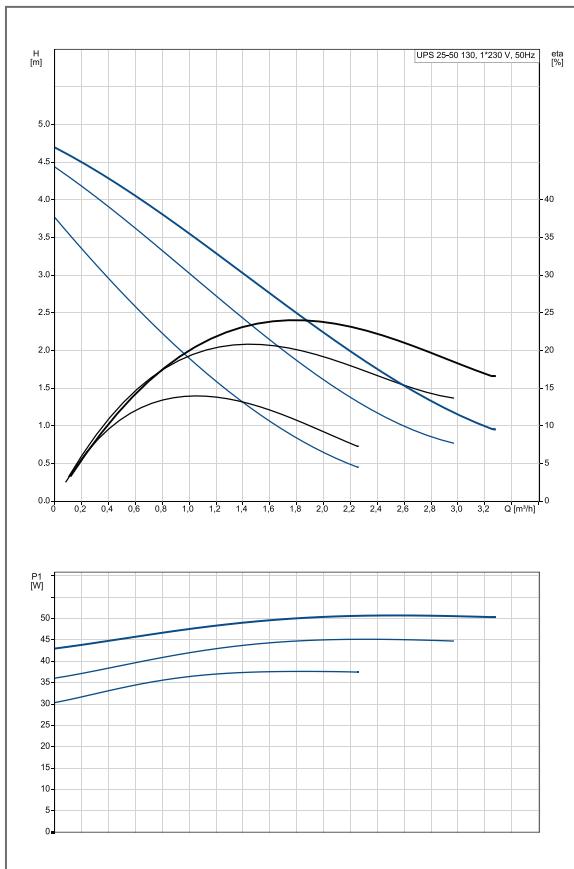

## Especificaciones Técnicas

Técnico	Valor
Nº de velocidad	3
Altura máxima	60 dm
Clase TF	110
Presión de trabajo máxima	10 bar
Homologaciones en placa	VDE
Materiales	
Cuerpo hidráulico	Fundición EN-JL1030 / ASTM 30 B
Impulsor	Compuesto, PES/PP
Instalación	
Amb. máx. con líquido a 80°C	40 °C
Presión de trabajo máxima	10 bar
Diámetro de conexiones	G 1 1/2
Presión	PN 10
Distancia entre conexiones de aspiración y descarga	130 mm
Líquido	
Rango de temperatura del líquido	2 .. 110°C
Datos eléctricos	
Potencia de entrada en velocidad 1	35 W
Potencia de entrada en velocidad 2	45 W
Potencia de entrada en velocidad 3	50 W
Frecuencia de alimentación	50 Hz
Tensión nominal	1 x 230 V
Intensidad en velocidad 1	0.16 A
Intensidad en velocidad 2	0.2 A
Corriente en velocidad 3	0.23 A
Tamaño condensador - Funcionamiento	2 µF
Grado de protección (IEC 34-5)	IP44
Clase de aislamiento (IEC 85)	F
Protección del motor	Ninguno
Protección térmica	Impedance protected
Paneles control	
Posición caja de terminales	9H
Otros	
Peso neto	2.4 kg
Peso bruto	2.6 kg
Volumen	0.004 m³
Clasificación energética	B



## UPS 25-50 180 - Grundfos

Código: G96281432

La bomba es del tipo de rotor encapsulado, es decir la bomba y el motor forman una unidad íntegra sin cierre y con sólo dos juntas para el sellado. Los cojinetes están lubricados por el líquido bombeado. La bomba tiene selector de velocidad.

### Características:

- Eje y cojinetes radiales de cerámica.
- Cojinete axial de carbono.
- Camisa del rotor y placa soporte de acero inoxidable.
- Impulsor resistente a la corrosión, Compuesto, PES/PP.
- Cuerpo de bomba de Fundición.

El motor es un motor 1-fásico. No se requiere protección adicional de motor.

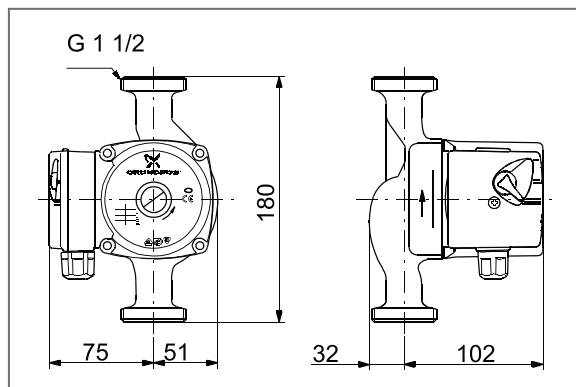
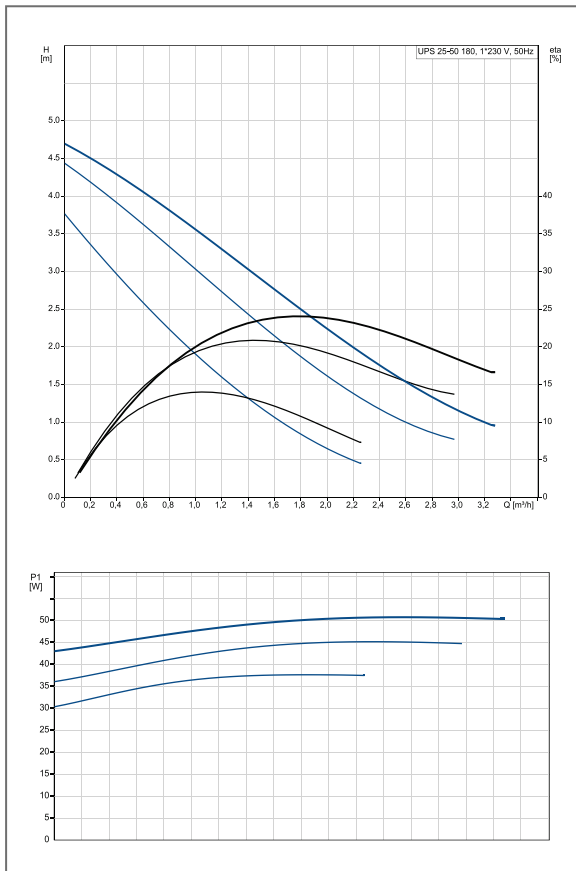

## Especificaciones Técnicas

Técnico	Valor
Nº de velocidad	3
Altura máxima	60 dm
Clase TF	110
Presión de trabajo máxima	10 bar
Homologaciones en placa	VDE,AAA
Materiales	
Cuerpo hidráulico	Fundición EN-JL1030 / ASTM 30 B
Impulsor	Compuesto, PES/PP
Instalación	
Amb. máx. con líquido a 80°C	40 °C
Presión de trabajo máxima	10 bar
Diámetro de conexiones	G 1 1/2
Presión	PN 10
Distancia entre conexiones de aspiración y descarga	180 mm
Líquido	
Rango de temperatura del líquido	2 .. 110°C
Datos eléctricos	
Potencia de entrada en velocidad 1	35 W
Potencia de entrada en velocidad 2	45 W
Potencia de entrada en velocidad 3	50 W
Frecuencia de alimentación	50 Hz
Tensión nominal	1 x 230 V
Intensidad en velocidad 1	0.16 A
Intensidad en velocidad 2	0.2 A
Corriente en velocidad 3	0.23 A
Tamaño condensador - Funcionamiento	2 µF
Grado de protección (IEC 34-5)	IP44
Clase de aislamiento (IEC 85)	F
Protección del motor	Ninguno
Protección térmica	Impedance protected
Paneles control	
Posición caja de terminales	9H
Otros	
Peso neto	2.6 kg
Peso bruto	2.8 kg
Volumen	0.004 m³



## UPS 25-55 180 - Grundfos

Código: G95906404

La bomba es del tipo de rotor encapsulado, es decir la bomba y el motor forman una unidad íntegra sin cierre y con sólo dos juntas para el sellado. Los cojinetes están lubricados por el líquido bombeado. La bomba tiene selector de velocidad.

### Características:

- Eje y cojinetes radiales de cerámica.
- Cojinete axial de carbono.
- Camisa del rotor y placa soporte de acero inoxidable.
- Impulsor resistente a la corrosión, Compuesto, PES/PP.
- Cuerpo de bomba de Fundición.

El motor es un motor 1-fásico. No se requiere protección adicional de motor.

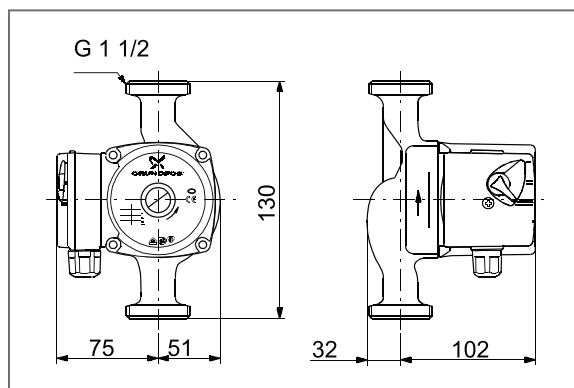
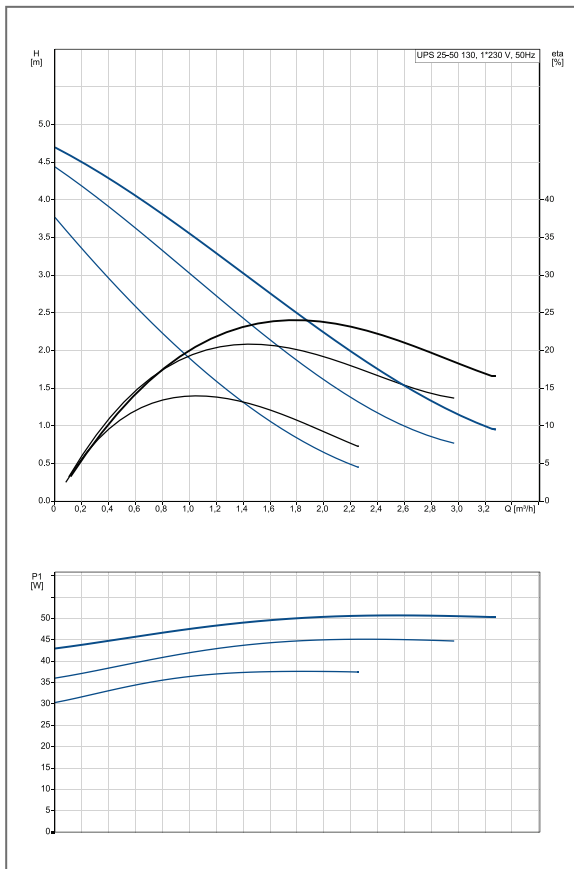

## Especificaciones Técnicas

Técnico	Valor
Nº de velocidad	3
Altura máxima	60 dm
Clase TF	110
Presión de trabajo máxima	10 bar
Homologaciones en placa	VDE
Materiales	
Cuerpo hidráulico	Fundición EN-JL1030 / ASTM 30 B
Impulsor	Compuesto, PES/PP
Instalación	
Amb. máx. con líquido a 80°C	40 °C
Presión de trabajo máxima	10 bar
Diámetro de conexiones	G 1 1/2
Presión	PN 10
Distancia entre conexiones de aspiración y descarga	180 mm
Líquido	
Rango de temperatura del líquido	2 .. 110°C
Datos eléctricos	
Potencia de entrada en velocidad 1	65 W
Potencia de entrada en velocidad 2	80 W
Potencia de entrada en velocidad 3	85 W
Frecuencia de alimentación	50 Hz
Tensión nominal	1 x 230 V
Intensidad en velocidad 1	0.3 A
Intensidad en velocidad 2	0.36 A
Corriente en velocidad 3	0.38 A
Tamaño condensador - Funcionamiento	2.5 µF
Grado de protección (IEC 34-5)	X2D
Clase de aislamiento (IEC 85)	F
Protección del motor	Ninguno
Protección térmica	Impedance protected
Paneles control	
Posición caja de terminales	9H



## UPS 32-60 180 - Grundfos

**Código:** G96281494

La bomba es del tipo de rotor encapsulado, es decir la bomba y el motor forman una unidad íntegra sin cierre y con sólo dos juntas para el sellado. Los cojinetes están lubricados por el líquido bombeado. La bomba tiene selector de velocidad.

### Características:

- Eje y cojinetes radiales de cerámica.
- Cojinete axial de carbono.
- Camisa del rotor y placa soporte de acero inoxidable.
- Impulsor resistente a la corrosión, Compuesto, PES/PP.
- Cuerpo de bomba de Fundición.

El motor es un motor 1-fásico. No se requiere protección adicional de motor.

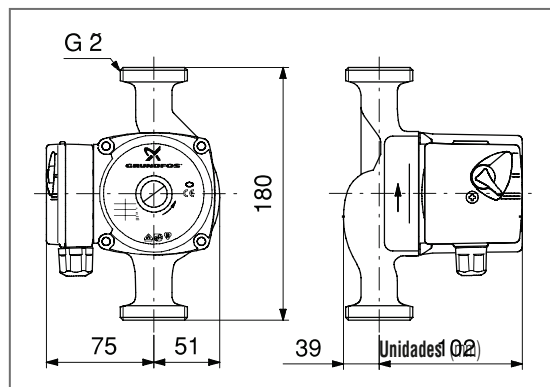
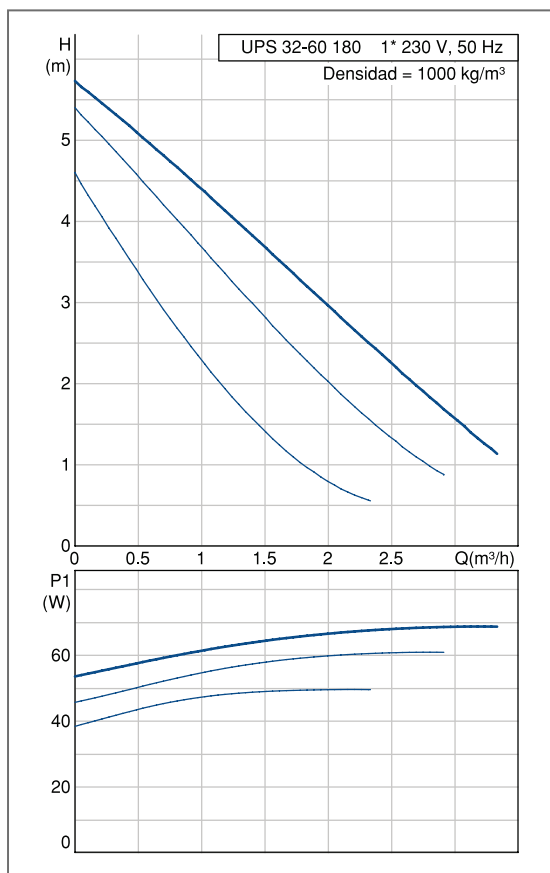

## Especificaciones Técnicas

Técnico	Valor
<b>Nº de velocidad</b>	3
<b>Altura máxima</b>	60 dm
<b>Clase TF</b>	110
<b>Presión de trabajo máxima</b>	10 bar
<b>Homologaciones en placa</b>	VDE,GS,CE
Materiales	
<b>Cuerpo hidráulico</b>	Fundición EN-JL1030 / ASTM 30 B
<b>Impulsor</b>	Compuesto, PES/PP
Instalación	
<b>Amb. máx. con líquido a 80°C</b>	40 °C
<b>Presión de trabajo máxima</b>	10 bar
<b>Diámetro de conexiones</b>	G 2
<b>Presión</b>	PN 10
<b>Distancia entre conexiones de aspiración y descarga</b>	180 mm
Líquido	
<b>Rango de temperatura del líquido</b>	2 .. 110°C
Datos eléctricos	
<b>Potencia de entrada en velocidad 1</b>	50 W
<b>Potencia de entrada en velocidad 2</b>	55 W
<b>Potencia de entrada en velocidad 3</b>	60 W
<b>Frecuencia de alimentación</b>	50 Hz
<b>Tensión nominal</b>	1 x 230 V
<b>Intensidad en velocidad 1</b>	0.21 A
<b>Intensidad en velocidad 2</b>	0.25 A
<b>Corriente en velocidad 3</b>	0.28 A
<b>Tamaño condensador - Funcionamiento</b>	2.5 µF
<b>Grado de protección (IEC 34-5)</b>	44
<b>Clase de aislamiento (IEC 85)</b>	F
<b>Protección del motor</b>	Ninguno
<b>Protección térmica</b>	Impedance protected
Paneles control	
<b>Posición caja de terminales</b>	9H
Otros	
<b>Peso neto</b>	2.6 kg
<b>Peso bruto</b>	2.8 kg
<b>Volumen</b>	0.004 m <sup>3</sup>
<b>Clasificación energética</b>	B



## UPS 32-70 180 - Grundfos

Código: G96621355

La bomba es del tipo de rotor encapsulado, es decir la bomba y el motor forman una unidad íntegra sin cierre y con sólo dos juntas para el sellado. Los cojinetes están lubricados por el líquido bombeado. La bomba tiene selector de velocidad.

### Características:

- Eje y cojinetes radiales de cerámica.
- Cojinete axial de carbono.
- Camisa del rotor y placa soporte de acero inoxidable.
- Impulsor resistente a la corrosión, Compuesto, PES/PP.
- Cuerpo de bomba de Fundición.

El motor es un motor 1-fásico. No se requiere protección adicional de motor.

## Especificaciones Técnicas

Técnico	Valor
<b>Nº de velocidad</b>	3
<b>Altura máxima</b>	60 dm
<b>Clase TF</b>	95
<b>Presión de trabajo máxima</b>	10 bar
<b>Homologaciones en placa</b>	AAA,EAC
Materiales	
<b>Cuerpo hidráulico</b>	Fundición EN-JL1030 / ASTM 30 B
<b>Impulsor</b>	Compuesto, PES/PP
Instalación	
<b>Amb. máx. con líquido a 80°C</b>	40 °C
<b>Presión de trabajo máxima</b>	10 bar
<b>Diámetro de conexiones</b>	G 2
<b>Presión</b>	PN 10
<b>Distancia entre conexiones de aspiración y descarga</b>	180 mm
Líquido	
<b>Rango de temperatura del líquido</b>	2 .. 110°C
Datos eléctricos	
<b>Potencia de entrada en velocidad 1</b>	95 W
<b>Potencia de entrada en velocidad 2</b>	120 W
<b>Potencia de entrada en velocidad 3</b>	140 W
<b>Frecuencia de alimentación</b>	50 Hz
<b>Tensión nominal</b>	1 x 230 V
<b>Intensidad en velocidad 1</b>	0.45 A
<b>Intensidad en velocidad 2</b>	0.56 A
<b>Corriente en velocidad 3</b>	0.62 A
<b>Tamaño condensador - Funcionamiento</b>	2.5 µF
<b>Grado de protección (IEC 34-5)</b>	IP44
<b>Clase de aislamiento (IEC 85)</b>	F
<b>Protección del motor</b>	Ninguno
<b>Protección térmica</b>	Impedance protected
Paneles control	
<b>Posición caja de terminales</b>	9H
Otros	
<b>Peso neto</b>	2.6 kg
<b>Peso bruto</b>	2.8 kg
<b>Volumen</b>	0.004 m
<b>Clasificación energética</b>	B

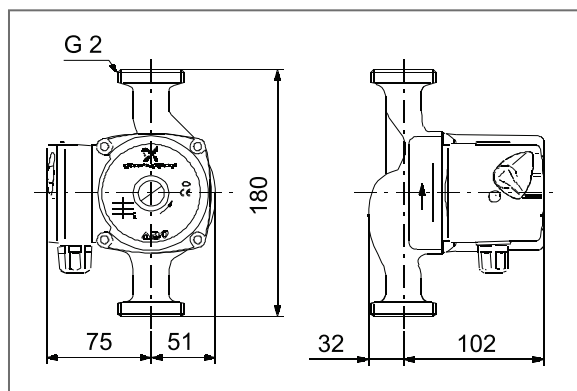
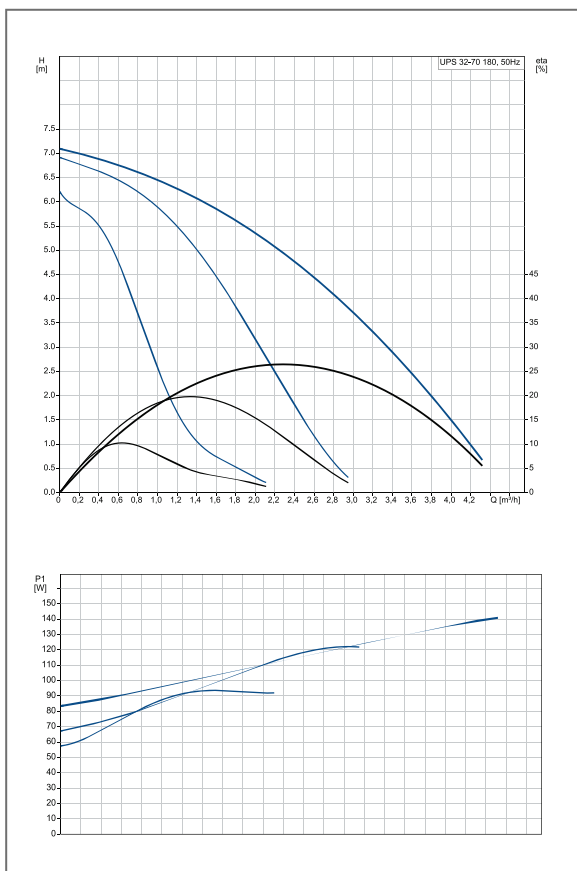



## UPS 32-80 180 - Grundfos

**Código:** G95906442

La bomba es del tipo de rotor encapsulado, es decir la bomba y el motor forman una unidad íntegra sin cierre y con sólo dos juntas para el sellado. Los cojinetes están lubricados por el líquido bombeado. La bomba tiene selector de velocidad.

### Características:

- Eje y cojinetes radiales de cerámica.
- Cojinete axial de carbono.
- Camisa del rotor y placa soporte de acero inoxidable.
- Impulsor resistente a la corrosión, Compuesto, PES/PP.
- Cuerpo de bomba de Fundición.

El motor es un motor 1-fásico. No se requiere protección adicional de motor.

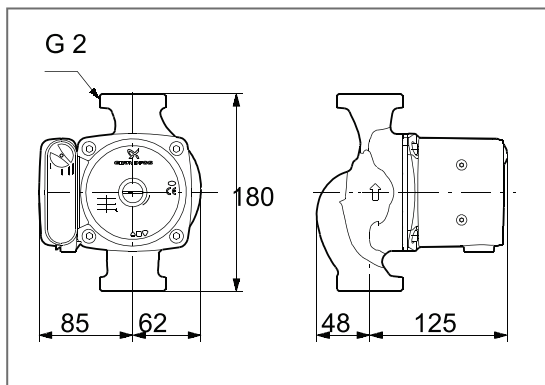
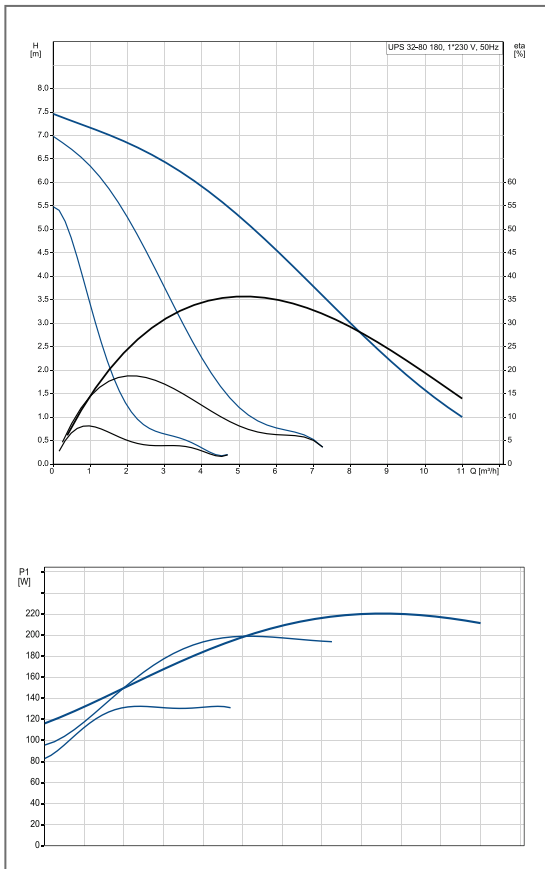

## Especificaciones Técnicas

Técnico	Valor
<b>Nº de velocidad</b>	3
<b>Altura máxima</b>	60 dm
<b>Clase TF</b>	110
<b>Presión de trabajo máxima</b>	10 bar
<b>Homologaciones en placa</b>	AAA
Materiales	
<b>Cuerpo hidráulico</b>	Fundición EN-JL1030 / ASTM 30 B
<b>Impulsor</b>	Compuesto, PES/PP
Instalación	
<b>Amb. máx. con líquido a 80°C</b>	40 °C
<b>Presión de trabajo máxima</b>	10 bar
<b>Díámetro de conexiones</b>	G 2
<b>Presión</b>	PN 10
<b>Distancia entre conexiones de aspiración y descarga</b>	180 mm
Líquido	
<b>Rango de temperatura del líquido</b>	2 .. 110°C
Datos eléctricos	
<b>Potencia de entrada en velocidad 1</b>	50 W
<b>Potencia de entrada en velocidad 2</b>	55 W
<b>Potencia de entrada en velocidad 3</b>	60 W
<b>Frecuencia de alimentación</b>	50 Hz
<b>Tensión nominal</b>	1 x 230 V
<b>Intensidad en velocidad 1</b>	0.21 A
<b>Intensidad en velocidad 2</b>	0.25 A
<b>Corriente en velocidad 3</b>	0.28 A
<b>Tamaño condensador - Funcionamiento</b>	2.5 µF
<b>Grado de protección (IEC 34-5)</b>	44
<b>Clase de aislamiento (IEC 85)</b>	F
<b>Protección del motor</b>	Ninguno
<b>Protección térmica</b>	Impedance protected
Paneles control	
<b>Posición caja de terminales</b>	9H
Otros	
<b>Peso neto</b>	4.6 kg
<b>Peso bruto</b>	5 kg
<b>Volumen</b>	0.008 m³
<b>Clasificación energética</b>	B



## UPS 32-100 180 - Grundfos

Código: G95906500

La bomba es del tipo de rotor encapsulado, es decir la bomba y el motor forman una unidad íntegra sin cierre y con sólo dos juntas para el sellado. Los cojinetes están lubricados por el líquido bombeado. La bomba tiene selector de velocidad.

### Características:

- Eje y cojinetes radiales de cerámica.
- Cojinete axial de carbono.
- Camisa del rotor y placa soporte de acero inoxidable.
- Impulsor resistente a la corrosión, Compuesto, PES/PP.
- Cuerpo de bomba de Fundición.

El motor es un motor 1-fásico. No se requiere protección adicional de motor.

## Especificaciones Técnicas

Técnico	Valor
Nº de velocidad	3
Altura máxima	60 dm
Clase TF	110
Presión de trabajo máxima	10 bar
Homologaciones en placa	CE
Materiales	
Cuerpo hidráulico	Fundición EN-JL1030 / ASTM 30 B
Impulsor	Compuesto, PES/PP
Instalación	
Amb. máx. con líquido a 80°C	40 °C
Presión de trabajo máxima	10 bar
Diámetro de conexiones	G 2
Presión	PN 10
Distancia entre conexiones de aspiración y descarga	180 mm
Líquido	
Rango de temperatura del líquido	2 .. 110°C
Datos eléctricos	
Potencia de entrada en velocidad 1	280 W
Potencia de entrada en velocidad 2	340 W
Potencia de entrada en velocidad 3	345 W
Frecuencia de alimentación	50 Hz
Tensión nominal	1 x 230 V
Intensidad en velocidad 1	1.3 A
Intensidad en velocidad 2	1.5 A
Corriente en velocidad 3	1.52 A
Tamaño condensador - Funcionamiento	9.5 µF
Grado de protección (IEC 34-5)	X4D
Clase de aislamiento (IEC 85)	H
Protección del motor	Ninguno
Protección térmica	Impedance protected
Paneles control	
Posición caja de terminales	9H
Otros	
Peso neto	6.4 kg
Peso bruto	6.9 kg
Volumen	0.012 m
Clasificación energética	B

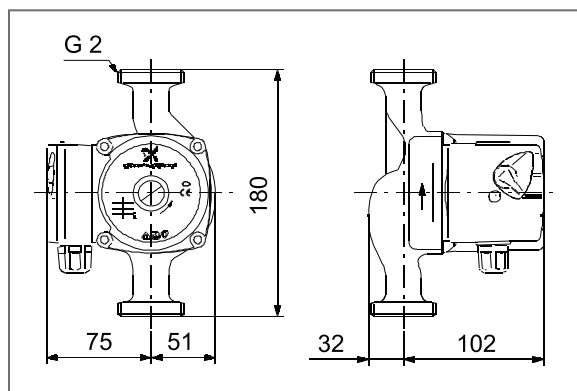
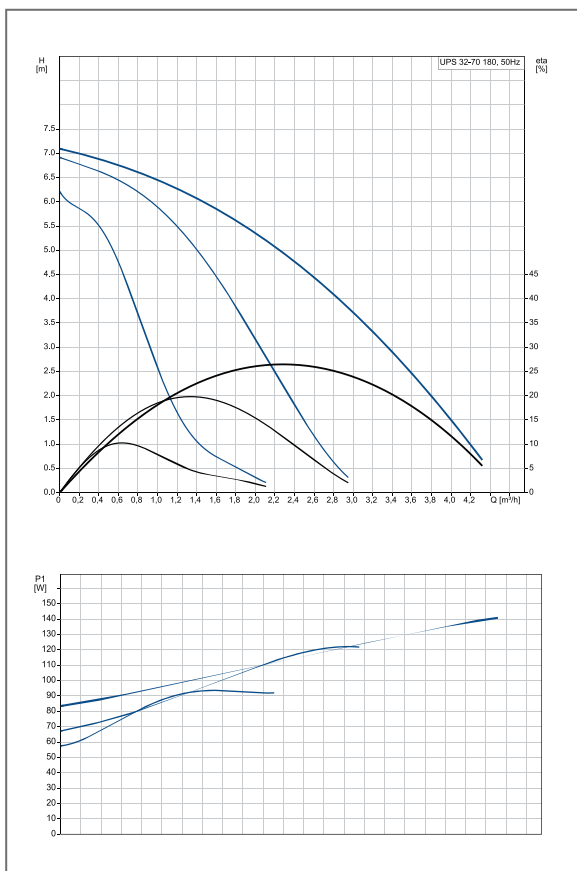



ESPECIALISTAS EN CLIMATIZACION